

# Egyszerű dinoszaurusz

## Simple dinosaur

Modell és rajz  
Design and diagrams  
© 1993/2013 Budai Péter

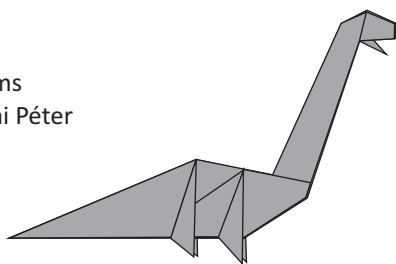

További tudnivalók a jelrendszerről és az alaphajtásokról:  
More information about origami symbols and basic folds:

<http://www.budaorigami.hu>

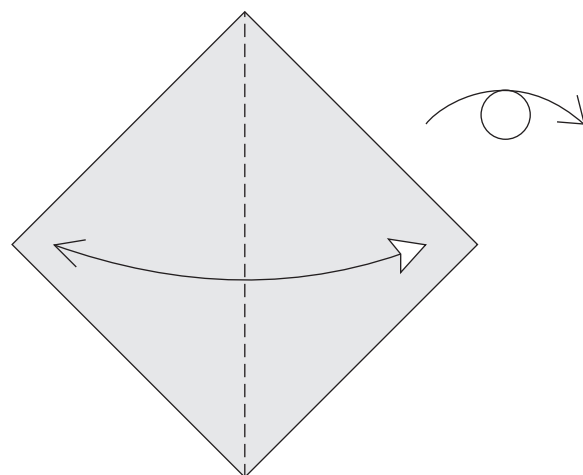

1.  
Oda-visszahajtás átlósan. Megfordítjuk a papírt.  
Fold and unfold diagonally. Turn the paper over.

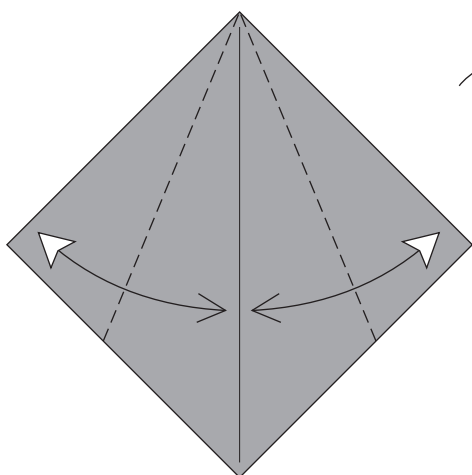

2.  
A felső oldalakat az átlóhoz hajtjuk, majd vissza. Megfordítjuk a papírt.  
Fold the upper edges to the diagonal crease and unfold. Turn the paper over.

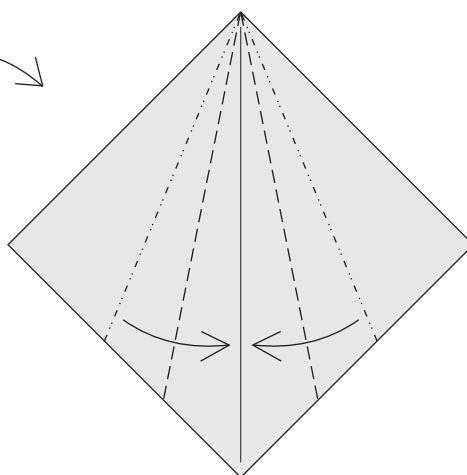

3.  
Az előző lépésben elkészült hajtásélek felhasználásával az átlóhoz redőzünk.  
Using the creases made in the previous step, pleat to the diagonal crease.

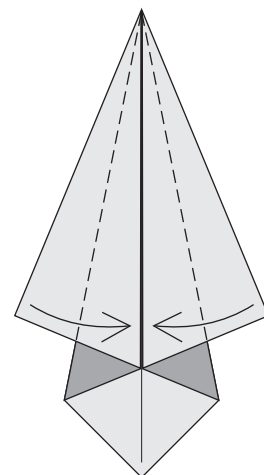

4.  
A széleket behajtjuk a középvonalhoz.  
Fold the edges in to the center line.

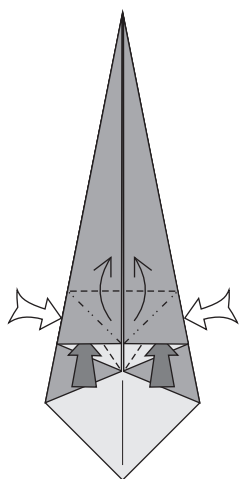

5.  
Forgóhajtással nyújtsuk meg a felső rétegeket.  
Swivel-fold the upper layer as far as possible.

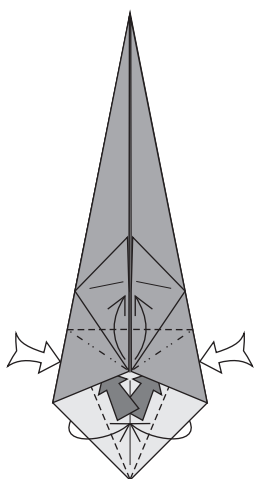

6.  
Hasonló módon járunk el az alsó rétegekkel is.  
Swivel-fold the lower layers similarly.

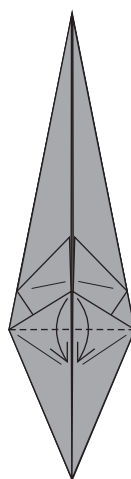

7.  
Lehajtjuk a két alsó fület.  
Fold down the two lower flaps.

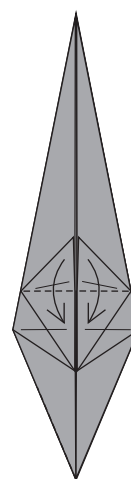

8.  
Lehajtjuk a két felső fület is.  
Fold down the upper flaps, too.

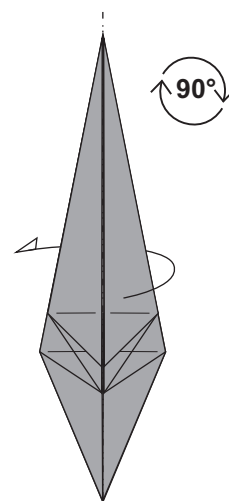

9.  
Hátrafelé félbehajtjuk.  
Fold in half backwards.

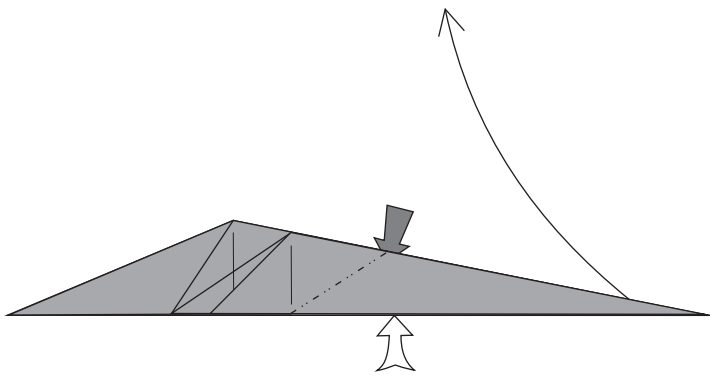

**10.**  
A felső rétegek közé feltűrjük a hosszú fület: ez lesz a nyaka.  
*Inside-reverse-fold the long flap up to make the neck.*

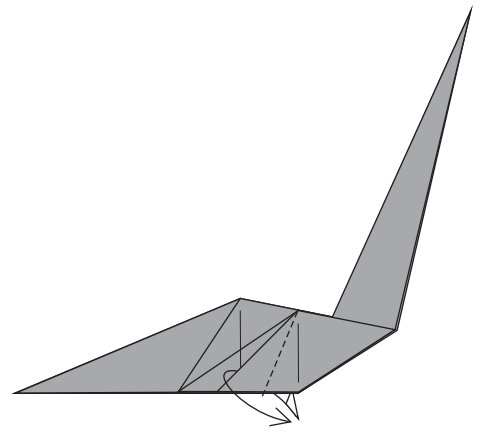

**11.**  
Az első kis fület lehajtva kialakítjuk a mellső lábát. Megismételjük hátul is.  
*Valley-fold the first small flap down to make the front legs. Repeat behind.*

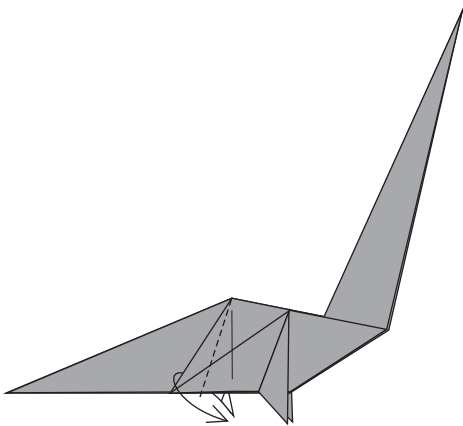

**12.**  
A másik kis fület lehajtva kialakítjuk a hátsó lábát. Megismételjük hátul is.  
*Valley-fold the second small flap down to make the hind legs. Repeat behind.*

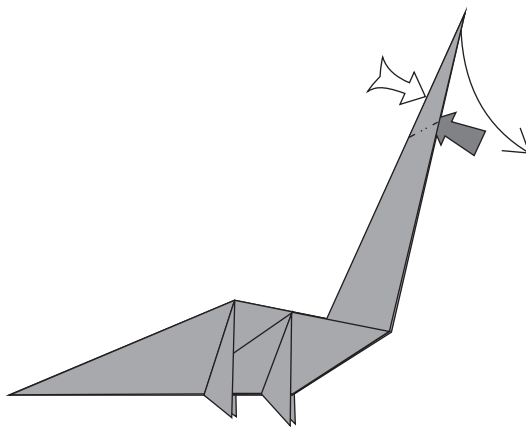

**13.**  
A rétegek közé tűréssel elkezdjük kialakítani a fejét.  
*Inside-reverse-fold to start forming the head.*

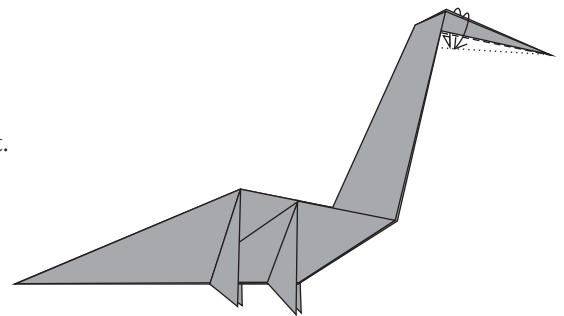

**14.**  
Egy réteget lehajtunk. Megismételjük hátul is.  
*Valley-fold one layer down. Repeat behind.*

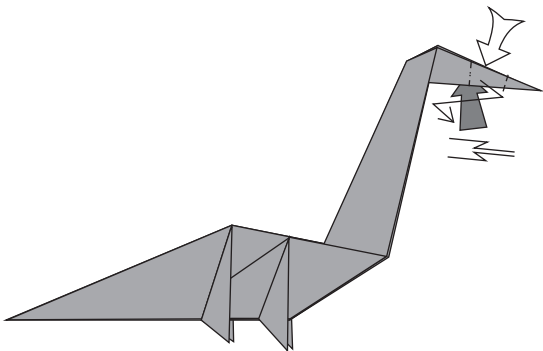

**15.**  
Befelé, majd kifelé tűréssel kialakítjuk a dinó száját.  
*Crimp the head in and out to form the dino's jaws.*

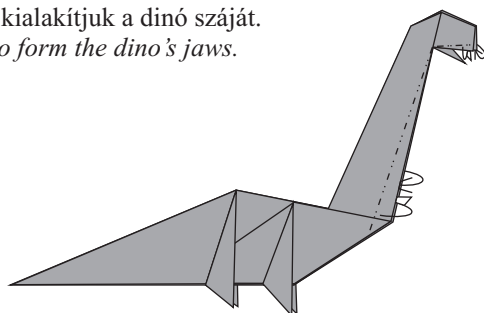

**16.**  
Hátrahajtásokkal keskenyítjük a nyakát és a fejét. Megismételjük hátul is.  
*Narrow the neck and the head with mountain folds. Repeat behind.*

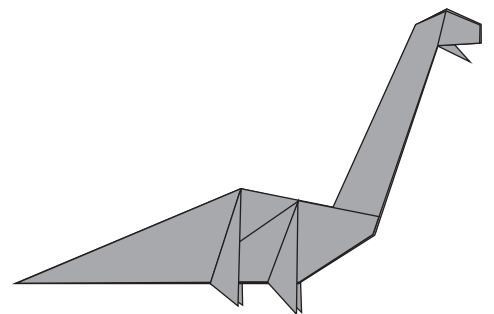

**17.**  
Elkészült az egyszerű dinónk!  
*The simple dinosaur is ready!*