

Harmadolási recept

Rajz: Budai Péter © 2009

How to fold a 3x3 grid

Diagrams: Peter Budai © 2009

© www.budaiorigami.hu

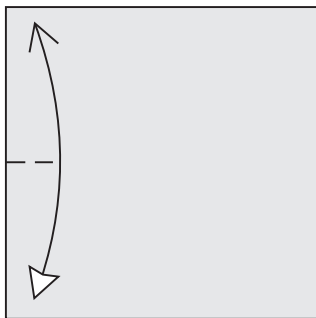

1. Félbehajtottunk, majd vissza.
Csak a szélét élezzük le!
Fold in half and unfold.
Pinch only the edge.

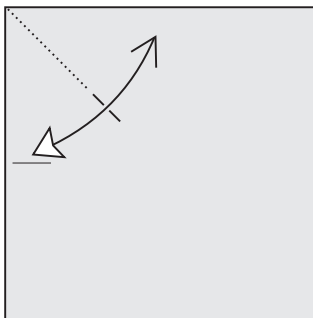

2. Oda-visszahajtás átlósan.
Csak a jelölt részt élezzük le!
Fold and unfold diagonally
Pinch only where indicated.

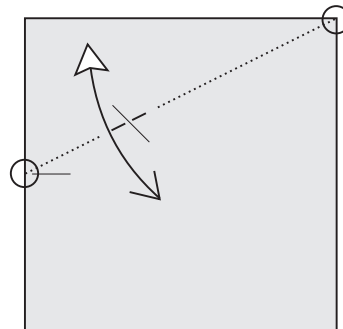

3. Újabb jelölőhajtást végzünk a jelzett pontok között.
Pinch again, connecting the marked reference points.

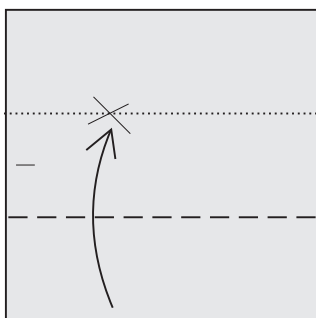

4. Felhajtunk a jelölőhajtások metszéspontjához...
Fold up to the intersection of landmark creases...

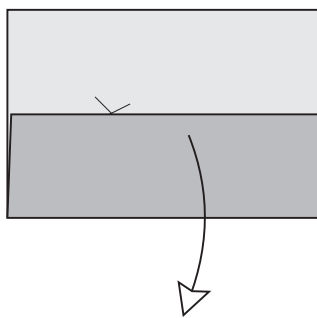

5. ...Így. Visszahajtjuk a papírt.
...like this. Unfold the paper.

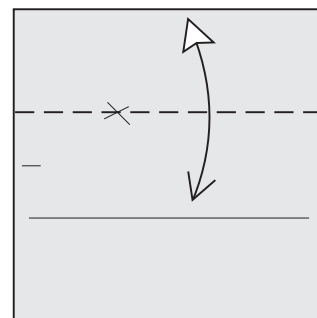

6. Lehajtunk a frissen készült hajtásélhez, majd vissza.
Fold down to the newly made crease and unfold.

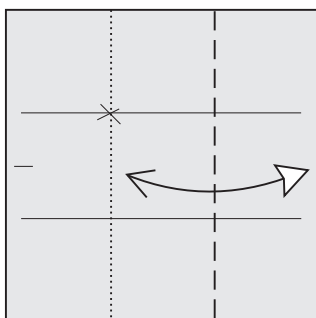

7. Oda-visszahajtás ismét.
Fold and unfold again.

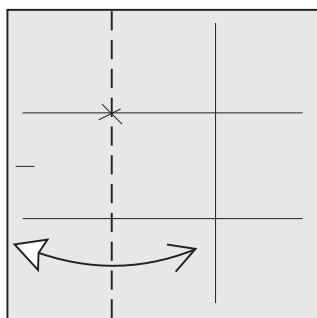

8. Oda-visszahajtás ismét.
Fold and unfold again.

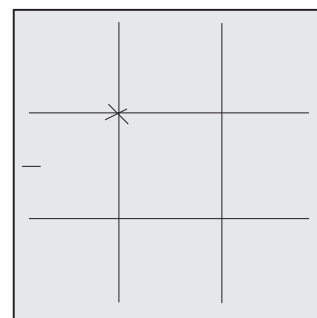

9. A kész 3x3-as beosztás.
The finished 3x3 grid.